

ALBION KFT

MSZ 4584 DIN 2527 VAKKARIMA

DN10 - DN500
PN 25

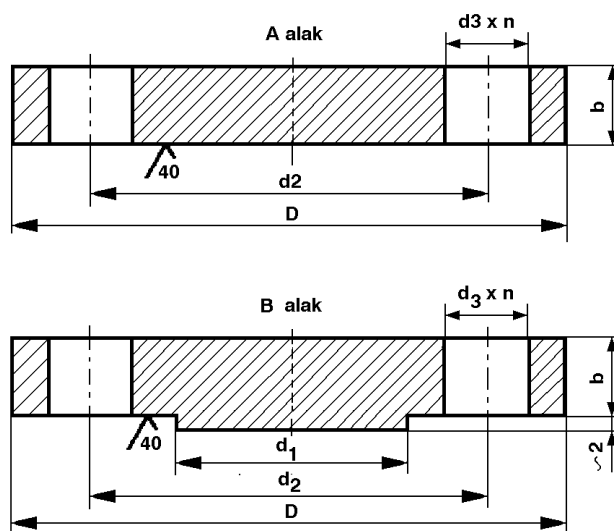

Alkalmazási terület:
Csővezetékek lezárására

Anyagminőség:
Megrendelés szerint
(Pl.: RSt 37.2, KO 36)

DN	D	b	d ₁	d ₂	d ₃	n	A (kg)	B (kg)
15 - 150	Azonos PN 40-nel							
200	360	30	190	310	26	12	22,30	22,70
250	425	32	237	370	30	12	33,50	34,20
300	485	34	285	430	30	16	46,30	47,30
350	555	38	332	490	33	16	68,00	69,30
400	620	40	380	550	36	16	89,70	91,50
500	730	45	475	660	36	20	138,0	141,0