

# ALBION KFT

## T.I.S. D112 LUG TÍPUSÚ PILLANGÓSZELEP

### DN40 - DN300

### PN 10 - PN 16

ISO  
9001

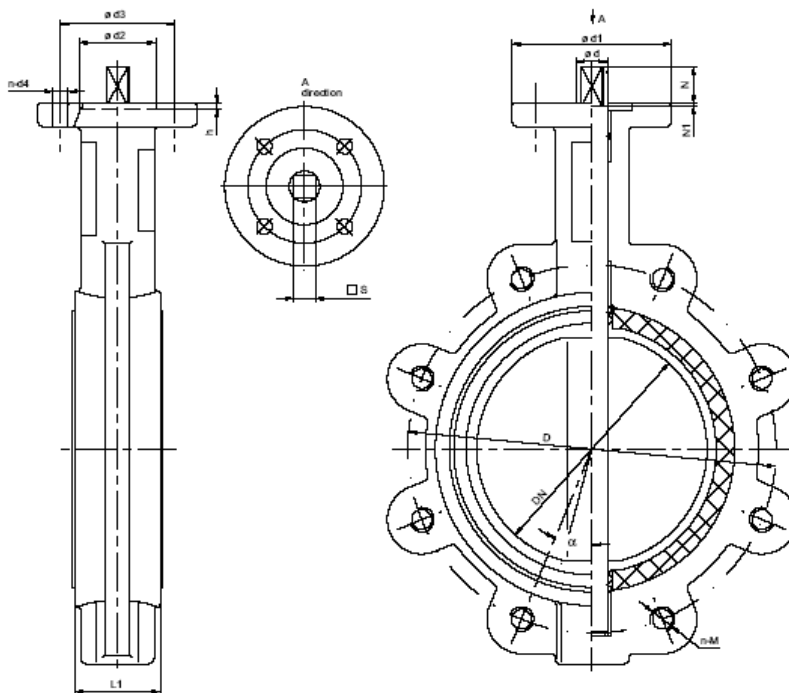

#### Alkalmazási terület

- Hideg, meleg vízrendszerek
- Ivóvíz rendszerek
- Papírgyártás
- Alkatrészek anyagaira közömbös közegekre

**Üzemi hőmérséklet:** EPDM ≤ 120 °C  
NBR ≤ 80 °C  
VITON ≤ 160 °C

**Rendelhető:** kézikarral, elektromos, pneumatikus és kézi csigahajtással

**Csatlakozó karimák:** PN 6 – PN 10 – PN 16 DIN 2501 szerint.

No.	ANYAGJELLEMZŐK	
1	Szelepház	GGG-40
2	Tányér	AISI 304 / AISI 316 / GGG-40 / Bronz
3	Tengely	X20Cr13
4	Ülékgyűrű	EPDM / NBR / VITON

DN	D	n-M	$\alpha$	s	L1	N	N1	ISO	N-d4	$\varnothing d1$	$\varnothing d2$	h	$\varnothing d3$	$\varnothing d$	Súly (kg)
40	110	4-M16	45	10	33	33	1	F07	4-10	90	55	3	70	12,6	2,7
50	125	4-M16	45	10	43	33	1	F07	4-10	90	55	3	70	12,6	2,9
65	145	4-M16	45	10	46	33	1	F07	4-10	90	55	3	70	12,6	4,2
80	160	8-M16	22,5	10	46	33	1	F07	4-10	90	55	3	70	12,6	4,5
100	180	8-M16	22,5	14	52	33	1	F07	4-10	90	55	3	70	15,78	4,8
125	210	8-M16	22,5	17	56	33	1	F07	4-10	90	55	3	70	18,95	6,9
150	240	8-M20	22,5	17	56	33	1	F07	4-10	90	55	3	70	18,95	7,8
200	295	8-M20	22,5	17	60	45	1	F10	4-12	125	70	3	102	22,13	12,3
250	350	12-M20	15	22	68	92	1	F10	4-12	125	70	3	102	28,48	19,5
300	400	12-M20	15	22	78	92	1	F12	4-14	150	85	3	125	31,6	30,5