

# ALBION KFT

## T.I.S. D102 TÍPUSÚ PILLANGÓSZELEP

(KARIMÁK KÖZÉ ÉPÍTHETŐ)

DN40 - DN300

PN 10 - PN 16

ISO  
9001

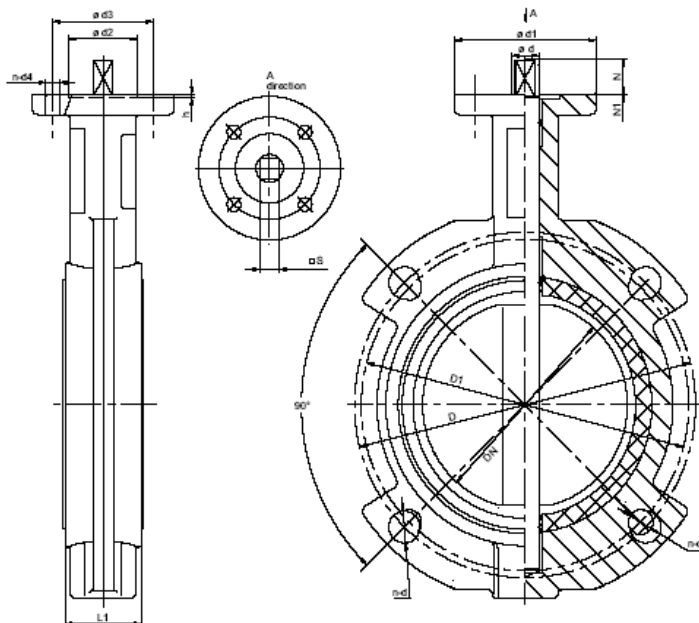

### Alkalmazási terület

- Hideg, meleg vízrendszerek
- Ivóvíz rendszerek
- Papírgyártás
- Alkatrészek anyagaira közömbös közegekre

Üzemi hőmérséklet: EPDM ≤ 120 °C  
NBR ≤ 80 °C  
VITON ≤ 160 °C

Rendelhető: kézikarral, elektromos, pneumatikus és kézi csigahajtással

Csatlakozó karimák: PN 6 – PN 10 – PN 16 DIN 2501 szerint.

No.	ANYAGJELLEMZŐK	
1	Szelepház	GGG-40
2	Tányér	AISI 304 / AISI 316 / GGG-40 / Bronz
3	Tengely	X20Cr13
4	Ülékgyűrű	EPDM / NBR / VITON

DN	D	D1	n-d	n-d1	s	L1	N	N1	ISO	n-d4	Ød1	Ød2	Ød3	Súly (kg)
40	110	100	4-19	4-14	10x10	33	33	1	F07	4-10	90	55	70	2,6
50	125	110	4-19	4-14	10x10	43	33	1	F07	4-10	90	55	70	2,9
65	145	130	4-19	4-14	10x10	46	33	1	F07	4-10	90	55	70	4,0
80	160	150	8-19	4-14	10x10	46	33	1	F07	4-10	90	55	70	4,4
100	180	170	8-19	4-14	14x14	52	33	1	F07	4-10	90	55	70	4,8
125	210	200	4-19	4-19	17x17	56	33	1	F07	4-10	90	55	70	6,3
150	240	225	4-23	4-19	17x17	56	33	1	F07	4-10	90	55	70	7,9
200	295	280	4-23	4-19	17x17	60	45	1	F10	4-12	125	70	102	12,4
250	355	350	4-27	4-23	22x22	68	92	1	F10	4-12	125	70	102	19,5
300	410	400	4-27	4-23	22x22	78	92	1	F12	4-14	150	85	125	30,4

\*DN 250, dn 300 → kézi csigahajtással