

ALBION KFT

T.I.S. A020/021 TÍPUSÚ LAPOSHÁZÚ GUMIÉKES TOLÓZÁR, KARIMÁS

DN50 - DN350

PN10/16

ISO
9001

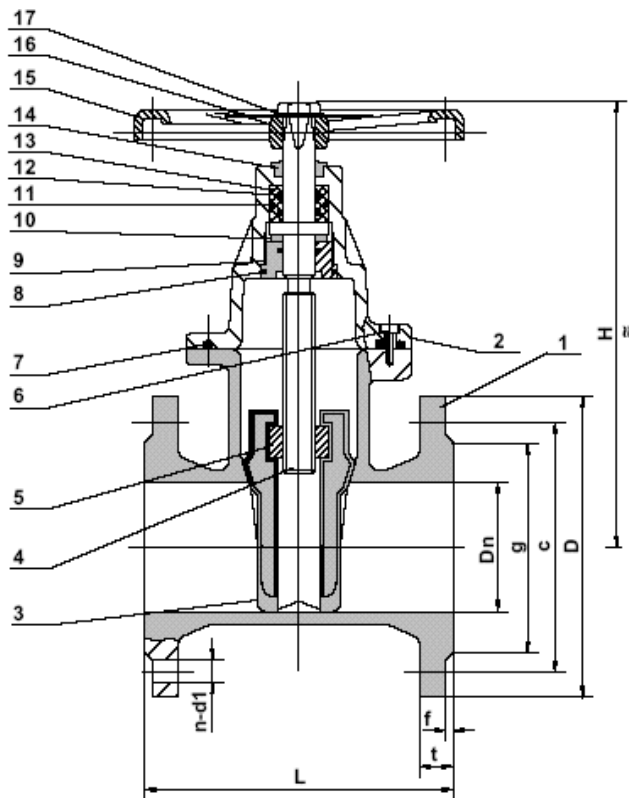

No.	ANYAGJELLEMZŐK	
1	Szelepház	GGG-50
2	Fedél	GGG-50
3	Ék	GGG-50 NBR vagy EPDM bevonattal
4	Orsó	X20Cr13 (1.4021)
5	Orsó csavar	Bronz
6	Csavar	Horganyzott szénacél
7	Fedél tömítés	NBR/EPDM
8	O-gyűrű	NBR/EPDM
9	Szigetelőhüvely	Al bronz
10	Tömítés	PTFE
11	O-gyűrű	NBR/EPDM
12	O-gyűrű	NBR/EPDM
13	O-gyűrű töm. lemez	Al bronz
14	Fedéllap	NBR
15	Kézikerék	DN 50-200: acél DN 250-350: öntvény
16	Kézikerék csavaralátét	Horganyzott szénacél
17	Kézikerék csavar	Horganyzott könnyűacél

Üzemi hőmérséklet:

NBR ≤ 80 °C

EPDM ≤ 120 °C

Gyártóműi vizsgálat:

Szilárdsági vizsgálat: 2,4 Mpa, 1,5 MPa

Tömörégi vizsgálat: 1,7 Mpa, 1,1 MPa

DN	L	H	D		C		g		f	t		n-d1		Súly (kg)	
			PN10	PN16	PN10	PN16	PN10	PN16		PN10	PN16	PN10	PN16		
50	150	260	165	165	125	125	99	99	3	19	19	4-Ø19	4-Ø19	13	13
65	170	270	185	185	145	145	118	118	3	19	19	4-Ø19	4-Ø19	15	15
80	180	310	200	200	160	160	132	132	3	19	19	8-Ø19	8-Ø19	20	20
100	190	340	220	220	180	180	156	156	3	19	19	8-Ø23	8-Ø23	28	28
125	200	405	250	250	210	210	184	184	3	19	19	8-Ø19	8-Ø19	44	44
150	210	460	285	285	240	240	211	211	3	19	19	8-Ø23	8-Ø23	50	50
200	230	570	340	340	295	295	266	266	3	20	20	8-Ø23	8-Ø23	82	85
250	250	660	395	460	400	410	319	319	3	22	22	12-Ø23	12-Ø28	125	132
300	270	770	445	520	460	470	370	370	4	24,5	24,5	12-Ø23	12-Ø28	170	178
350	290	870	505	640	565	585	429	429	4	24,5	24,5	16-Ø23	16-Ø28	218	228

2058 Budaörs Gyár u. 2. Pf. 77.

E-Mail: info@albionkft.hu

<http://www.albionkft.hu>

Tel:+36 23- 420-036, +36 23 421-004

Fax:+36 23-421-004, +36 23 420-036

Mobil:+36 20 9348-837