

ALBION KFT

SK PILLANGÓSZELEP (wafer típus)

DN 40 - DN 600 PN 16

ISO
9001

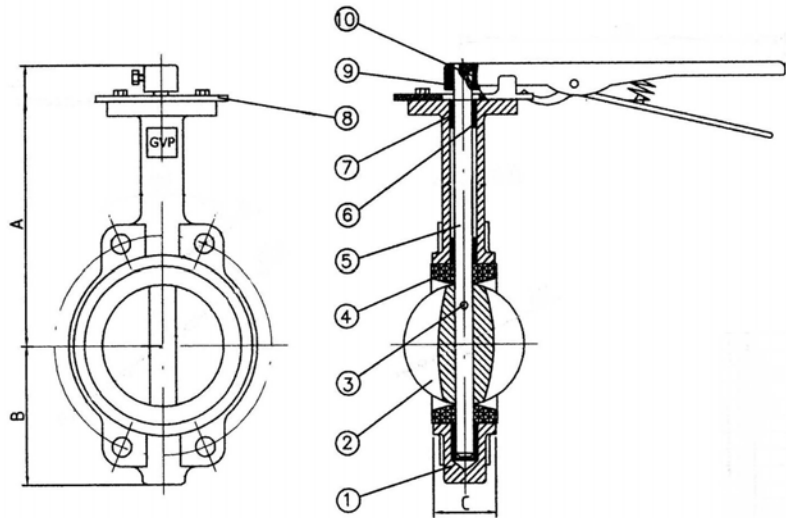

Hőmérséklet: -10°C-tól +120 °C-ig

ANYAGJELLEMZŐK	
Megnevezés	Anyag
Ház	GG-25 Öntvény
Tányér	GGG-50 / X5CrNi89
Tengely	Saválló acél X20CrS13 (SS416)
Ülékgyűrű	EPDM
O-Gyűrű	EPDM
Tömítés	EPDM

ALKALMAZÁSI TERÜLET

- Hűtő-fűtő rendszerek
- Papírgyártás
- Ivóvíz rendszerek
- Finomszemcsés porok
- Alkatrészek anyagaira közömbös folyadékok, közegek.

Rendelhető: kézikarral, elektromos, pneumatikus és kézi csigahajtással.

DN	A [mm]	B [mm]	C [mm]	Karima paraméterei				Súly [Kg]
				D [mm]	Lyuk sz.	Ø lyuk [mm]	Ø lyuk karima körvonal [mm]	
40	150	70	33	150	4	18	110	3,1
50	191	80	42	165	4	18	125	3,4
65	205	89	45,8	185	4	18	145	4,1
80	211	95	45,8	200	4	18	160	4,5
100	230	114	52	220	4	18	180	5,8
125	243	127	55	250	4	18	210	7,9
150	256	139	55,8	285	4	22	240	8,7
200	300	175	61,6	340	4	22	295	15,5
250	355	203	67,2	405	4	26	355	32,2
300	400	242	76,9	460	4	26	410	47,5
350	420	267	76,9	520	4	26	470	57
400	460	309	86,5	580	4	30	525	118
450	500	328	105,6	640	4	30	585	136
500	550	361	131,8	715	4	34	650	185
600	640	459	152	840	20	36	770	260