

# ALBION KFT

## SA Típusú Elektromos Hajtómű

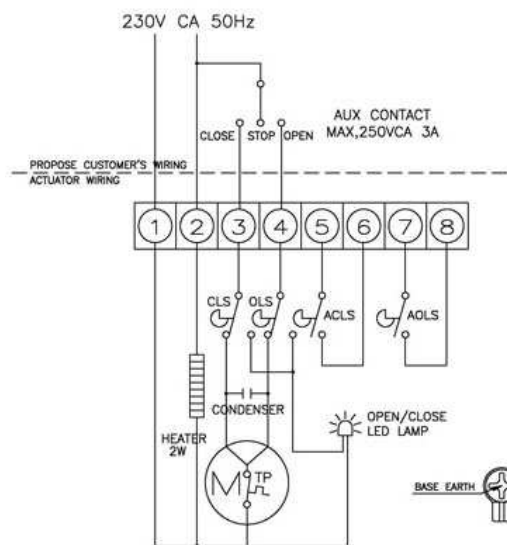
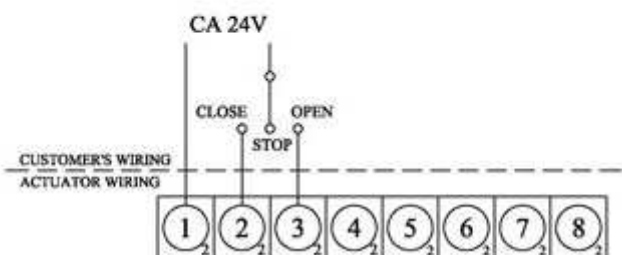
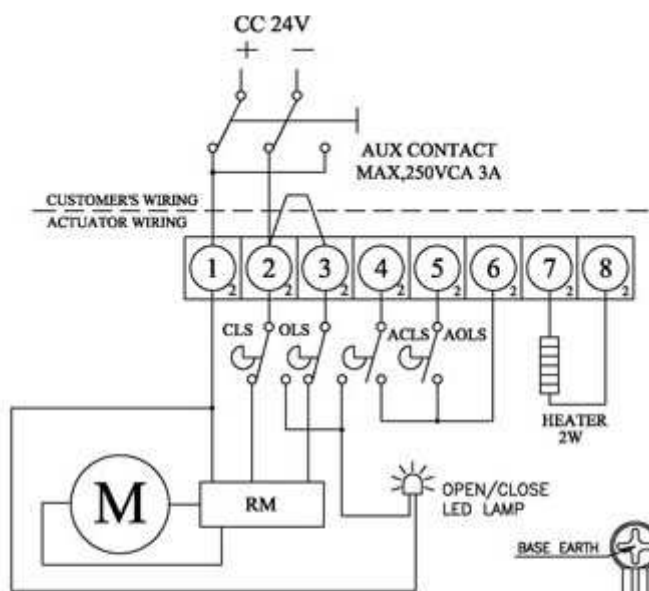

### Jellemzők

- 90°-os elfordulás
- Alumínium ház epoxi bevonattal
- IP67 érintésvédelem
- Fűtőellenállás 2W
- 2 végállás kapcsoló, + 2 kiegészítő végállás kapcsoló
- 24 Voltos egyenárammal, illetve 230 V 50 Hz váltóárammal működő elektronikával szerelt változatok.
- Pozíció kijelző

**Hőmérséklet:** -20°C - +70°C-ig

Típus	Nyomaték (Nm)	Működési idő(sec) 90°-ra	Fogyasztás (w)	Karima csatlakozás	Tengely kapcsolat
SA 05	50	17	6	F03/05/07	14(mmm)
SA 05S	50	100	6	F03/05/07	14