

ALBION KFT

POLIX OVÁLHÁZÚ ÉKTOLOZÁR GUMIZÁRÁSSAL DN 40 - DN 350 PN 16

ISO
9001

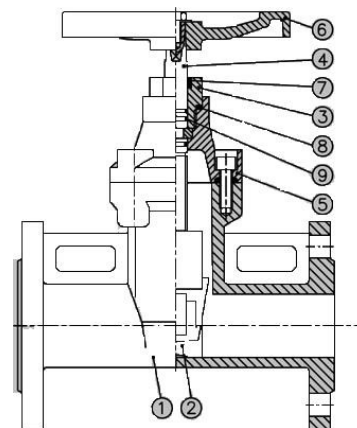
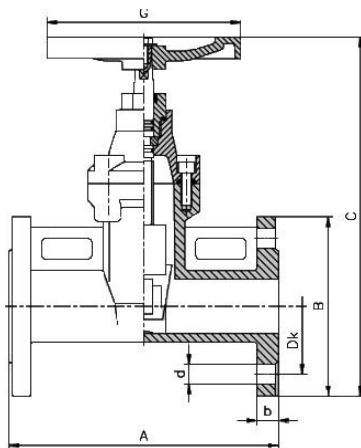

ALKALMAZÁSI TERÜLET

- Hűtő-fűtő rendszerek
- Hideg, melegvíz rendszerek
- Alkatrészek anyagaira közömbös folyadékok, közegek.

Rendelhető: kézi kerékkel.

Hőmérséklet: -10 és + 120 °C között

ANYAGJELLEMZŐK

Megnevezés	Anyag
1 Ház	GGG-50
2 Ék	GGG-50 NBR borítással
3 Orsó csapágy	Bronz
4 Orsó	Saválló acél
5 Orsóháztető	GGG 50
6 Kézi kerék	GGG 50
7 Porvédő gyűrű	NBR
8 Támgyűrű	Bronz
9 Tömítés	PTFE

DN	A	B	Dk	C	G	b	n-d	Súly(kg)
40	240	150	110	315	160	18	4-18	12,0
50	250	165	125	322,5	180	20	4-18	14,0
65	270	185	145	367,5	180	20	4-18	18,0
80	280	200	160	400	200	20	8-18	22,0
100	300	220	180	440	250	22	8-18	29,0
125	325	250	210	585	280	22	8-18	48,0
150	350	285	240	602,5	280	22	8-23	58,0
200	400	340	295	690	340	24	12-23	90,0
250	450	405	355	822,5	400	26	12-27	130,0
300	500	460	410	935	400	28	12-27	175,0
350	550	520	470	1350	450	28	16-27	270,0