

# ALBION KFT

## KARIMÁS FOJTÓSZELEP

DN 15 - DN 200 PN 16

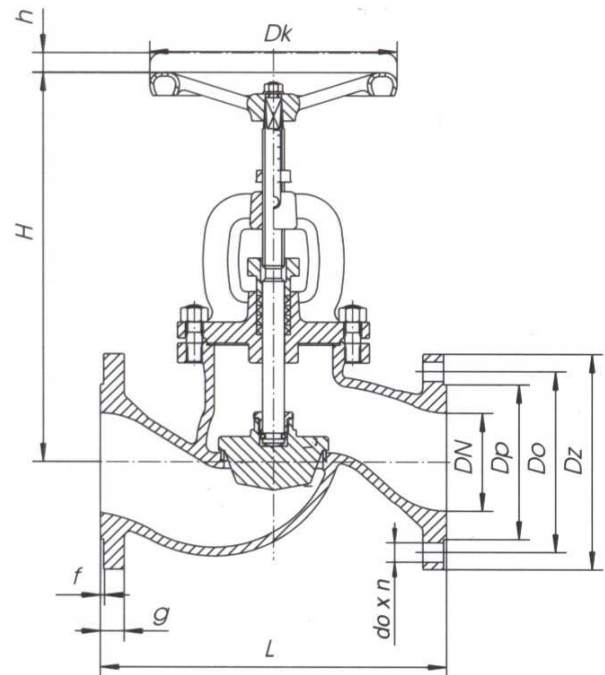
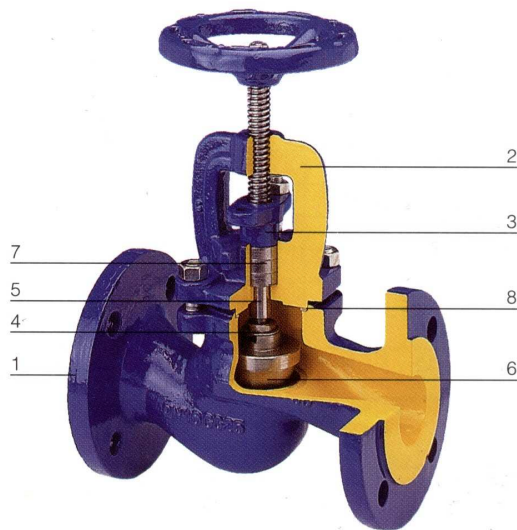

ANYAG JELLEMZŐK	
Megnevezés	Anyagminőség
Szelepház	GG 25
Fedél	GG 25
Tömszelence	GG 25
Kúp	X20Cr13
Orsó	X10Cr13
Tömítőanyag	Grafit
Tömítés	Polonit, Klingerit

### Alkalmazási terület

- Hideg, meleg ipari víz,
- Gőz, levegő,
- Egyéb, a szerelvény anyagaira közömbös közegek

**Hőmérséklet:** 300 °C-ig.

DN	Dz	Dp	Do	do	n	g	f	Dk	h	L	H	H <sub>1</sub>	Súly Kg	Kv m <sup>3</sup> /h
15	95	45	65	14	4	14	2	100	14	130	190	173	3,0	4,7
20	105	58	75	14	4	16	2	100	14	150	190	173	3,9	4,5
25	115	68	85	14	4	16	2	120	25	160	205	180	5,0	9,1
32	140	78	100	18	4	18	2	120	31	180	221	188	6,5	13,0
40	150	88	110	18	4	18	3	140	23	200	249	231	9,5	20,0
50	165	102	125	18	4	20	3	140	29	230	262	238	12,5	30,0
65	185	122	145	18	4	20	3	160	38	290	298	265	17,6	60,0
80	200	138	160	18	8	22	3	180	45	310	335	295	24	90,0
100	220	158	180	18	8	24	3	200	40	350	377	342	36,8	125
125	250	188	210	18	8	26	3	250	48	400	427	382	52,6	200
150	285	212	240	22	8	26	3	320	54	480	476	426	76,5	270
200	340	268	295	22	12	30	3	360	80	600	570	526	108,5	550