

ALBION KFT

KARIMÁS ELZÁRÓSZELEP

DN15 - DN200 PN6
DN15 - DN300 PN16



Alkalmazási terület

- Hidegvíz, meleg ipari víz,
- Gőz, levegő,
- Egyéb, a szerelvény anyagaira közömbös közegek

Hőmérséklet: 300 °C-ig.

ANYAG JELLEMZŐK	
Megnevezés	Anyagminőség
Ház	GG 25
Fedél	GG 25
Tömszelence	GGG50-GGG25
Kúp	G-CuSn10
Orsó	X20Cr13, CuSn10
Ülék	G-CuSn10
Tömítőanyag	Grafit
Tömítés	Polonit, Klingerit

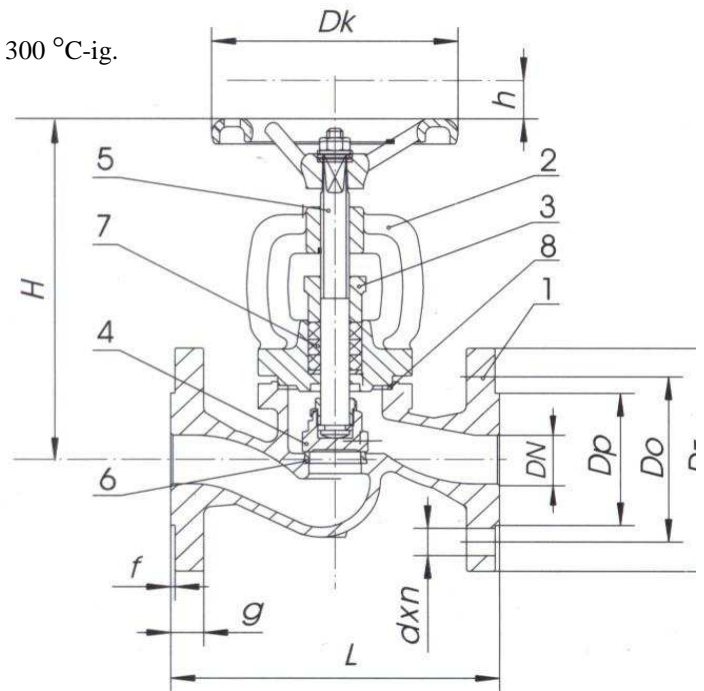

DN	PN 6				PN 16				215 típus					súly Kg	Kv m ³ /h
	Dz	Dp	Do	nxd	Dz	Dp	Do	nxd	g	f	L	H			
	mm														
15	80	40	55	4x11	95	45	65	4x14	14	2	130	167	3,3	5,9	
20	90	50	65	4x11	105	58	75	4x14	16	2	150	167	3,9	7,4	
25	100	60	75	4x11	115	68	85	4x14	16	2	160	175	5,0	13,0	
32	120	70	90	4x14	140	78	100	4x18	18	3	180	186	6,6	18,0	
40	130	80	100	4x14	150	88	110	4x18	18	3	200	235	8,4	30,0	
50	140	90	110	4x14	165	102	125	4x18	20	3	230	248	12,0	41,0	
65	160	110	130	4x14	185	122	145	4x18	20	3	290	260	17,3	79,0	
80	190	128	150	4x18	200	138	160	8x18	22	3	310	291	22,7	115	
100	210	148	170	4x18	220	158	180	8x18	24	3	350	338	35,8	181	
125	240	178	200	8x18	250	188	210	8x18	26	3	400	384	52,8	225	
150	265	202	225	8x18	285	212	240	8x22	26	3	480	429	74,2	364	
200	320	258	280	8x18	340	268	295	12x22	30	3	600	529	126	690	
250	375	312	335	12x18	405	320	355	12x26	32	3	730	638	200	1010	
300	440	365	395	12x18	460	378	410	12x26	32	4	850	710	315		