

ALBION KFT

DUYAR Szerelhető gömbcsap (teljes átömlésű)

ISO
9002

DIN 3357
DN15 - DN200-ig
PN16

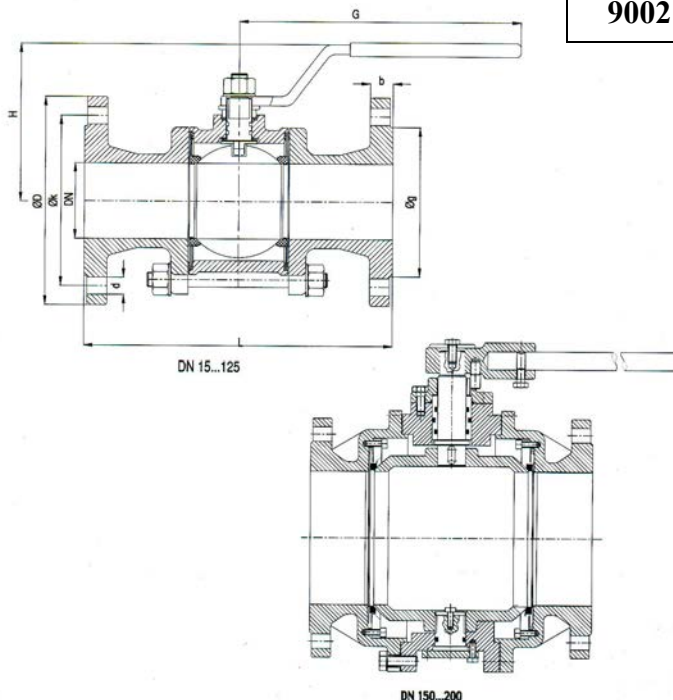
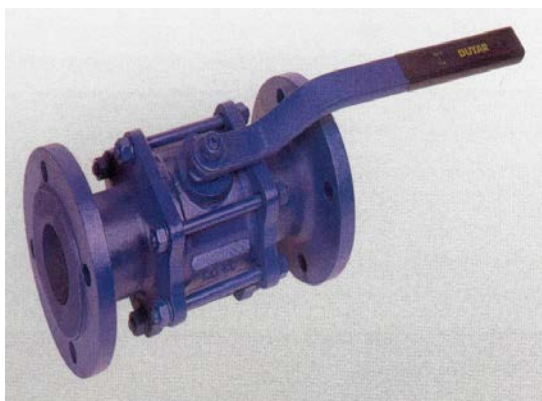

ANYAGJELLEMZŐK	
Megnevezés	Anyag
Ház	GG-25/GGG-40/GGG-50
Karima	GG-25/GGG-40/GGG-50
Kar	St-37 vagy Saválló acél
Tengely	Saválló acél
Gömb	Saválló acél
Ülék gyűrűk	Saválló acél + PTFE
Ülék	PTFE
O-Gyűrű	EPDM
Tömítés	Klingerit vagy Franzelit

Alkalmazási terület

- Hideg, Melegvíz rendszerek
- Folyadék rendszerek
- Levegő
- Egyéb folyékony, nem savas vagy gyúlékony közegek

Hőmérséklet: -10°C és + 120 °C között

Normál nyomás		PN 16											
Szerelvény méretek	DN	15	20	25	32	40	50	65	80	100	125	150	200
	L	130	150	160	180	200	230	290	310	350	400	350	400
	G max.	160	180	180	250	300	320	350	450	500	700	700	1000
	H max.	95	110	115	130	135	145	155	195	220	265	300	380
Karima méretek	D	95	105	115	140	150	165	185	200	220	250	285	340
	k	65	75	85	100	110	125	145	160	180	210	240	295
	g	45	58	68	78	88	102	122	138	158	188	212	268
	b	14	16		18		20		22	24	26		30
	d	14			18				23				
Furatok száma	4						8				12		
Súly	Kg	2,3	3,8	4	6,5	8,55	13,55	20,15	29,5	40,3	68	86	116