

ALBION KFT

DUYAR Szerelhető gömbcsap (csökkentett átömlésű)

DN20 - DN250 (3/421...10)

PN16

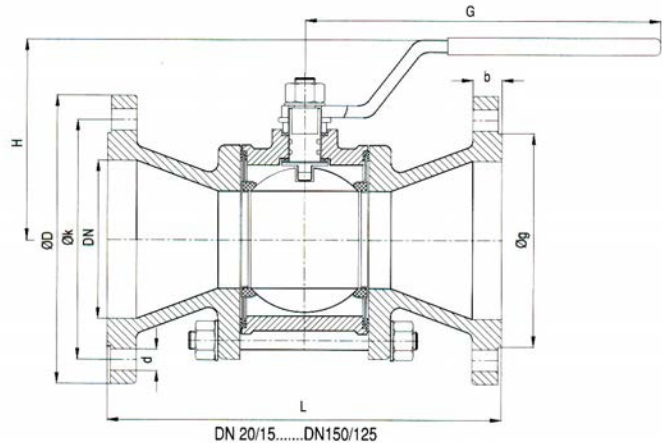

ANYAGJELLEMZŐK	
Megnevezés	Anyag
Ház	GG-25/GGG-40/GGG-50
Karima	GG-25/GGG-40/GGG-50
Kar	St-37, galvanizált, vinil bevonattal
Tengely	Saválló acél
Gömb	Saválló acél
Min/Max. Hőmérséklet	-10 °C... 120 °C
Ülék	PTFE
O-Gyűrű	EPDM
Rögzítőgyűrűk	AISI 304 + PTFE (Teflon)

Alkalmazási terület

- Hidegvíz, Melegvíz rendszerek
- Folyadék rendszerek
- Levegő
- Egyéb folyékony, nem savas vagy gyúlékony közegek

Hőmérséklet: -10°C ... + 120 °C között

Normál nyomás		PN 16											
Szerelvény méretek	DN	20	25	32	40	50	65	80	100	125	150	200	250
	L	150	160	180	200	230	290	310	350	400	350	400	450
	G max.	160	180	180	250	300	320	350	450	500	700	700	1000
	H max.	95	110	115	130	135	145	155	165	220	265	300	380
Karima méretek	D	105	115	140	150	165	185	200	220	250	285	340	405
	k	75	85	100	110	125	145	160	180	210	240	295	355
	g	58	68	78	88	102	122	138	158	188	212	268	320
	b	16		18		20		22	24	26		30	32
	d	14		18						23		27	
Furatok száma		4						8				12	
Súly	Kg	2,7	3,5	5,4	6,8	9,55	15,15	21,6	30,2	44,8	72,2	100	133