

ALBION KFT

DUYAR PILLANGÓSZELEP (LUG típus)

PN 16

DN40 - 600-ig

ISO
9002

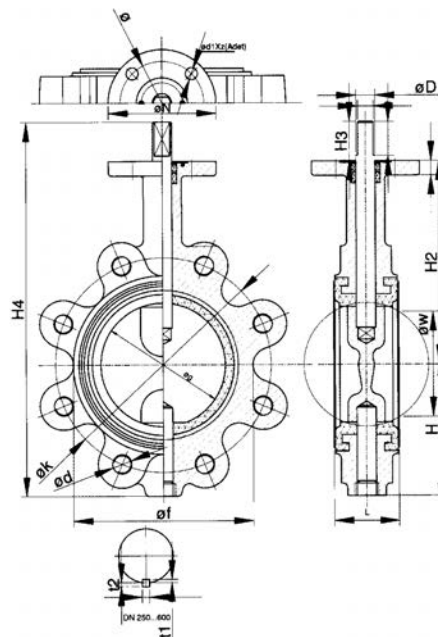
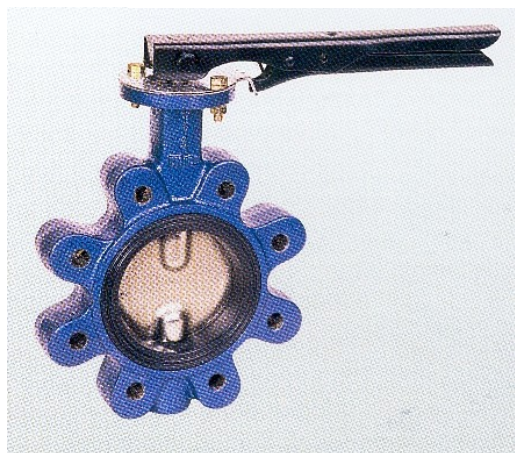

ANYAGJELLEMZŐK	
Megnevezés	Anyag
Ház	GG-25/GGG-40
Tányér	Nikkelezett vagy Saválló acél
Kar	Fém
Tengely	Saválló acél
Ülésgyűrű	EPDM
Tömítés	NBR 18

Alkalmazási terület

- Hűtő-fűtő rendszerek
- Papírgyártás
- Ivóvíz rendszerek

Hőmérséklet: -10 °C és + 120 °C

Nyomás	PN 16																	
Méret	DN	40	50	65	80	100	125	150	200	250	300	350	400	450	500	600		
g	40	53,4	65,4	80,4	103,7	127,5	150	200	250,5	300,5	351	398,5	455	492,5	582			
f	85	92	107	122	150	179	206	257	316	370	410	468	526	577	677			
H1	60	75	80	100	110	125	145	175	210	245	280	315	335	385	450			
H2	120	130	137	157	171	184	203	238	270	310	325	375	400	435	500			
H3	33								65				75				100	
H4	213	238	250	290	314	342	381	446	545	620	670	765	810	920	1050			
L	33	43	46		52	56			60	68	78		102	114	127	154		
T	12								16			17	20		23			
W	22,6	31,7	46,5	65,9	89,7	115	139	191	241,1	290,2	342,2	385,2	437,5	475,8	561,3			
A	9,5			11,8			14,5											
t1									4			5		5,5				
t2									3									
b									8			12		14				
B	30								60			70		90				
D	14			16			19			22	28		38		45	55		
M	70								102			140		165				
N	90								125			175		210				
d1Xz	10x4								12x4			18x4		22x4				
Karima Méret	k	110	125	145	160	180	210	240	295	355	410	470	525	585	650	770		
	d	18						22			26			30		33	36	
Furatok száma	4			8			12			16			20					
Súly(kg)	2,6	3,3	4,7	5,5	7,5	9,5	12	16	27	44	67	100	130	162	220			